

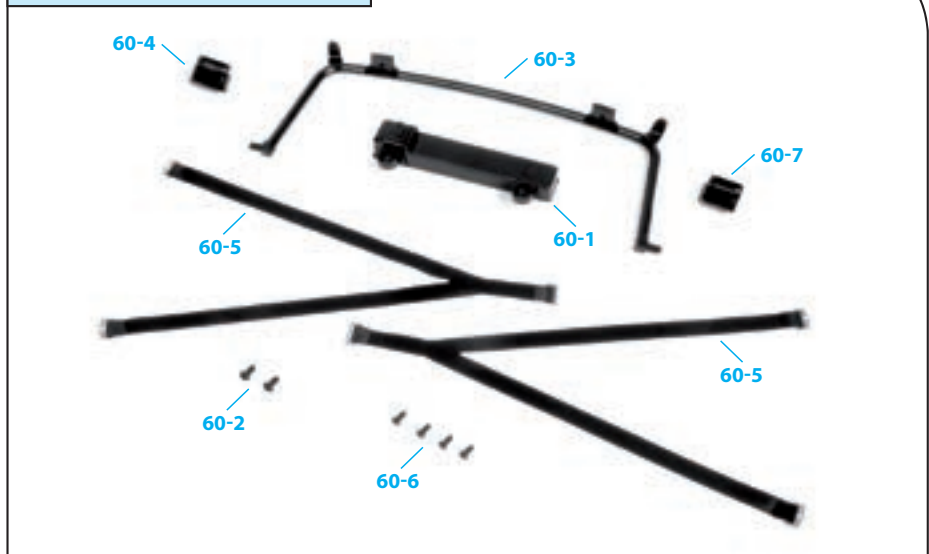

# Сборка нижней крышки приборной панели, дуги безопасности и ремней

- 60-1** Нижняя крышка приборной панели
- 60-2** Винты 2,3 × 4 мм (MP01)
- 60-3** Дуга безопасности
- 60-4** Крепление ремня безопасности пассажира
- 60-5** Ремни безопасности водителя и пассажира
- 60-6** Винты 1,8 × 4 мм (MP05)
- 60-7** Крепление ремня безопасности водителя

## ДЕТАЛИ К ВЫПУСКУ 60



ПРИМЕЧАНИЕ: представленные на фото детали могут незначительно отличаться от деталей, полученных с этим выпуском.

## ИНСТРУКЦИЯ ПО СБОРКЕ

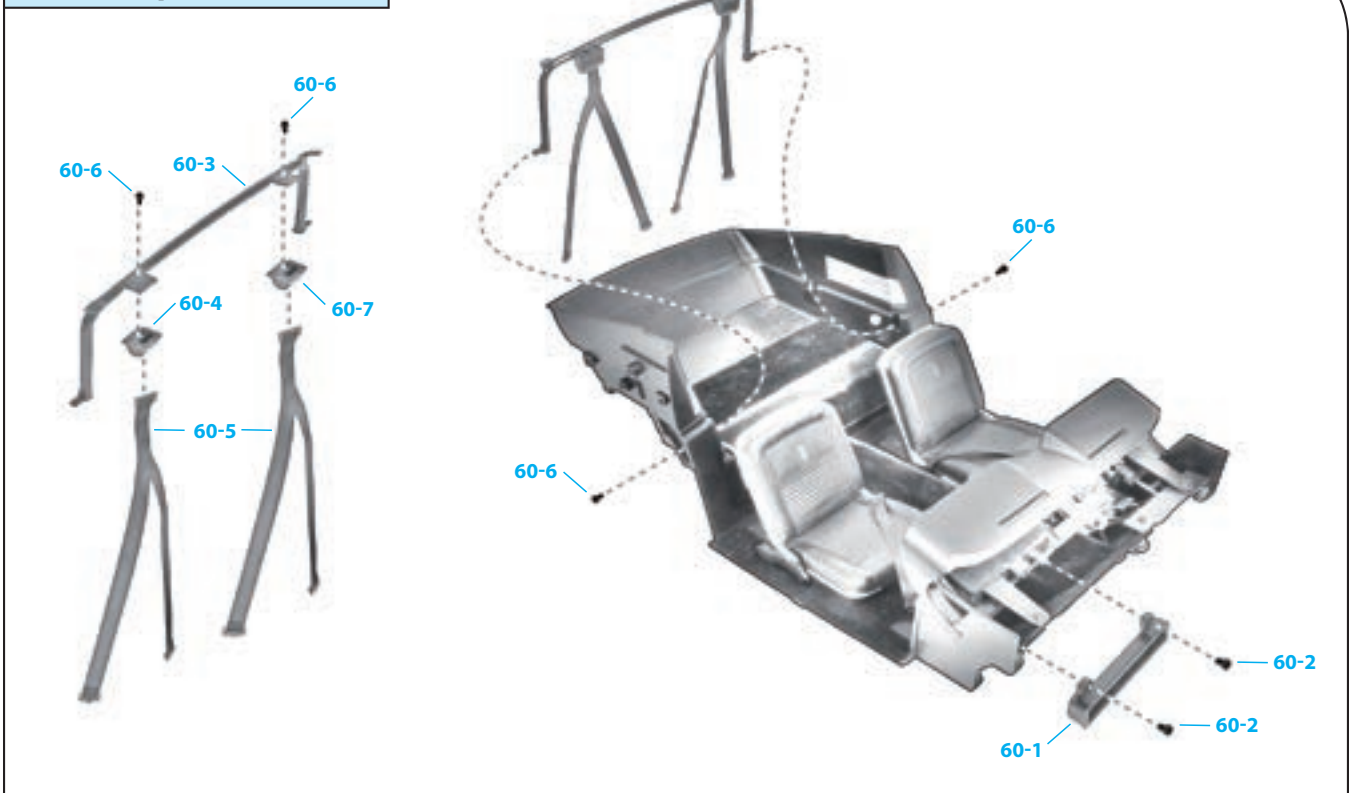



## Шаг 60-A

Вставьте нижнюю крышку приборной панели (60-1) под кронштейны на приборной панели и защелкните ее так, как показано на фото. Лицевая сторона нижней крышки (там, где имеются небольшие выступы) должна смотреть внутрь.



## Шаг 60-B

Закрепите крышку при помощи двух винтов МР01 (60-2). Не закручивайте их слишком сильно.

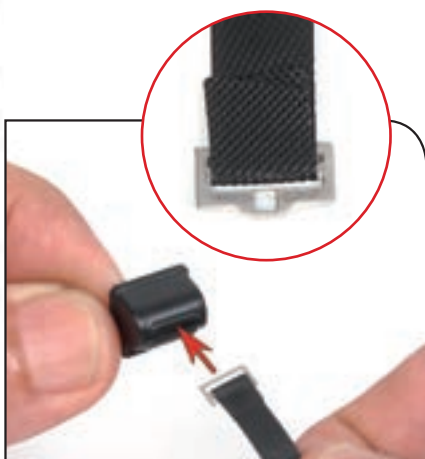

## Шаг 60-D

Удерживая крепление (60-4) так, как показано на фото, вставьте пряжку, расположенную на одном конце ремня (60-5), в прорезь. Эта пряжка, равно как и пряжки на других концах ремня, должны быть расположены в том же направлении, что и на увеличенной фотографии — загнутая часть ремня должна смотреть вверх, чтобы ремень не перекручивался.

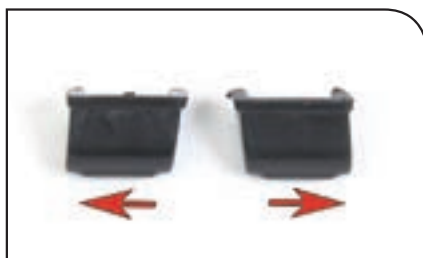

## Шаг 60-C

Внимательно рассмотрите крепления ремней безопасности (60-4 и 60-7). Каждое из них ориентировано в свою сторону. В следующем шаге мы будем использовать крепление (60-4), которое располагается слева.



## Шаг 60-E

Переместите пряжку ремня так, чтобы она находилась в горизонтальном положении, затем потяните ремень вниз — пряжка должна войти в крепление.



## Шаг 60-F

Установите крепление с ремнем с левой стороны в гнездо дуги безопасности (60-3). Этот ремень безопасности должен находиться со стороны пассажирского сиденья.

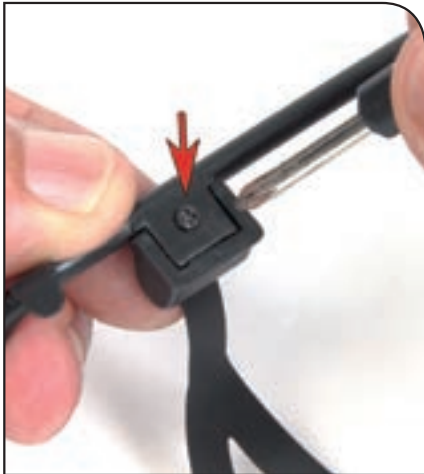

### Шаг 60-G

С помощью винта MP05 (60-6) прикрепите крепление к дуге безопасности. Помните, что винты нельзя закручивать слишком сильно.



### Шаг 60-H

Повторите предыдущие операции, чтобы вставить в крепление (60-7) второй ремень безопасности (60-5), который должен находиться со стороны сиденья водителя. Закрепите деталь при помощи другого винта MP05.

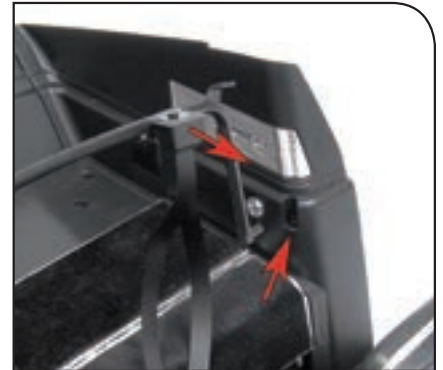

### Шаг 60-I

Возьмите детали пола и вставьте выступы на нижней части дуги безопасности в отверстия, расположенные в задних боковых панелях салона автомобиля. Крепления ремня должны смотреть вперед.



### Шаг 60-J

Закрепите дугу снаружи панелей при помощи двух винтов MP05, по одному с каждой стороны салона автомобиля.



### Шаг 60-K

Вставьте нижнюю пряжку пассажирского ремня безопасности — ту, что расположена ближе к боковой части автомобиля, — в прорезь в полу справа от пассажирского сиденья.



### Шаг 60-L

Поверните салон автомобиля и зафиксируйте пряжку ремня так, чтобы небольшое отверстие в ней совпало с выступом на полу. Прижимайте деталь до тех пор, пока она не будет хорошо зафиксирована.

### Шаг 60-M

Вставьте другую пряжку в прорезь в полу слева от пассажирского сиденья и повторите уже знакомую операцию — зафиксируйте деталь. Повторите аналогичные операции с ремнем водительского сиденья.





## Шаг 60-N

Ремни безопасности кресел водителя и переднего пассажира и дуга безопасности в собранном виде.



## РЕЗУЛЬТАТ СБОРКИ

Собранные в этом выпуске детали в готовой модели автомобиля



Так ваша модель Ford Mustang Shelby GT-500 (1967) будет выглядеть после сборки.